



## GS 170 AC H

Tensión (V): 230  
Otras tensiones: Consultar  
Frecuencia (Hz): 50

MOVIL  
ARRANQUE MANUAL



### Ficha Técnica

### Datos Generales

#### Soldadora

Potencia (A)	170
Tipo Corriente Soldadura	AC
Amperios soldadura 35% (A)	180
Amperios soldadura 65% (A)	125
Voltaje cebado (V)	50
Voltaje soldadura (V)	22,4-27,2
Diámetro electrodo (mm)	3,25
Electrodo rutilo	✓

#### Grupo electrógeno

Potencia eléctrica MF (kVA)	5
-----------------------------	---

#### Pesos y Dimensiones (mm)

Largo (L)	760
Ancho (A)	690
Alto (H)	650
Peso (kg)	67

#### Nivel Sonoro

Presión acústica [Lpa] (dBA)	77
Potencia Acústica [LwA] (dBA)	97

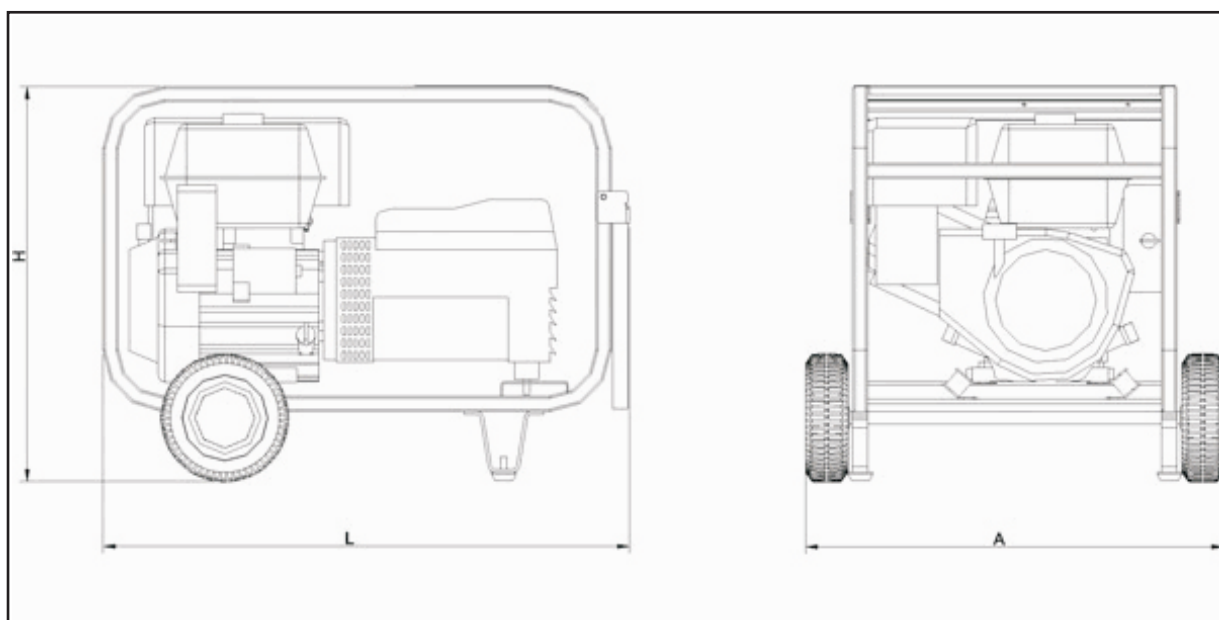

## Consumos

	Potencia Continúa		Potencia Emergencia	
	L/h	Autonomía(horas)	L/h	Autonomía(horas)
25%	0	0	0	0
50%	0	0	0	0
75%	1,27	4,7	1,27	4,7
100%	1,7	3,5	1,7	3,5

## Motor

Marca	HONDA
Modelo	GX 270
Nº de cilindros	1
Cilindrada (c.c.)	270
Diámetro (mm)	77
Carrera (mm)	58
Relación de compresión	8,2:1
Refrigeración aire	✓
Velocidad (r.p.m.)	3000
Potencia Máxima	8,5
Capacidad depósito (l)	6

## Sistema de Lubricación

Capacidad carter de aceite (l)	1,1
--------------------------------	-----

## Alternador

Modelo	EW180AC
--------	---------



Antonio José Tfno: 924890351-657924016  
correo@maquinariajardin.com www.maquinariajardin.com

Grupos electrogenos Gesan se reserva el derecho de modificar cualquier característica de sus equipos sin previo aviso.  
Fotografías representativas de gama de producto, pudiendo incorporar opcionales.